

Serie Motornet-DC MDC

Da 1 a 8Nm

Motornet DC è un motore brushless con elettronica a bordo, alimentato in tensione continua. Motornet DC è provvisto di un bus di servizio CAN ed è equipaggiato con un motion bus che alternativamente utilizza profili Ethercat CoE oppure CANopen DS402.

E' possibile collegare al motore due + due I/O ed è disponibile, come opzione, la versione con freno di stazionamento. Retroazionato da resolver, od encoder Hiperface/ Endat (monogiro e multigiro) il Motornet DC è impiegato nel settore dell'imballaggio e, più in generale, per applicazioni con tavole rotanti in presenza di numerosi motori ed azionamenti montati direttamente sulla macchina in movimento.

Come opzione è disponibile la versione con albero cavo.

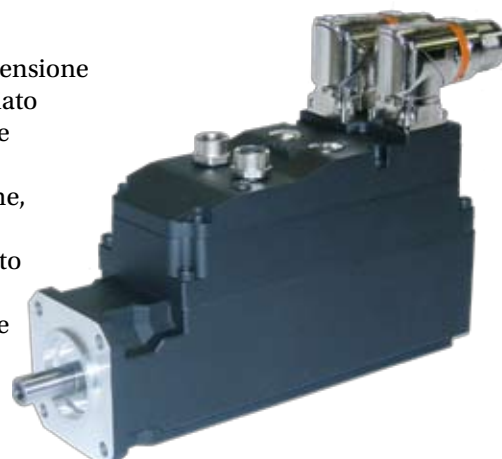

RETROAZIONE DA RESOLVER ED ENCODER ASSOLUTO MONOGIRO O MULTIGIRO

BUS DI CAMPO: CANOPEN, ETHERCAT

CONNESSIONE: CAVO ENTRA-ESCI

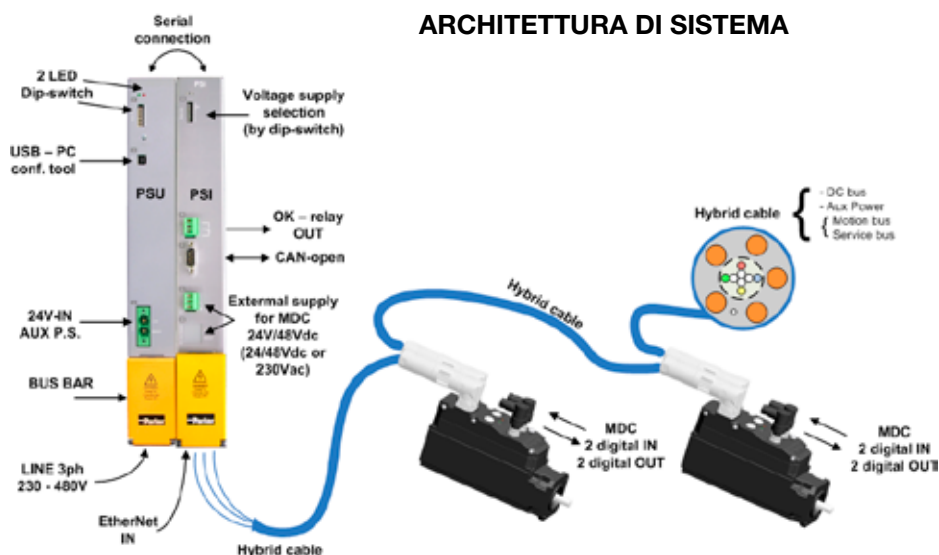

SPECIFICHE TECNICHE MOTORNET DC

Alimentazione	300÷750Vdc
Alimentazione controllo	24÷48Vdc
Temperatura di esercizio	0÷40°C
Umidità Massima	<85% senza condensa
Altitudine	1000m SLM (declassare 1,5% ogni 100mt fino a max 2000mt)
Grado di protezione	IP64/IP65 (opzione)

Ingressi/Uscite

- 2 ingressi digitali
- 2 uscite digitali



SPECIFICHE TECNICHE PSU

Alimentazione	230Vac÷480Vac trifase
Corrente nominale ingresso	22A (PSU10), 44A (PSU20), 50A (PSU30) 230Vac 22A (PSU10), 44A (PSU20), 50A (PSU30) 400Vac
Potenza	6kW (PSU10), 12kW (PSU20), 18kW (PSU30) 230Vac 10kW (PSU10), 20kW (PSU20), 30kW (PSU30) 400Vac
Alimentazione controllo	21÷27Vdc
Corrente assorbita per alimentazione di controllo	0,2A (PSU10), 0,3A (PSU20), 0,4 (PSU30)

SPECIFICHE TECNICHE PSI

Alimentazione DC	300÷750Vdc
Capacità interna	470µF (PSI5), 940µF (PSI10-20)
Alimentazione controllo	24Vdc - 1A
Alimentazione per MDC	24-48Vdc opzione P (con alimentatore interno)

MOTORNET MDC**Versione 230Vac**

Taglia motore	Coppia di stallo Avvolgimento 3000 rpm (Nm)	Coppia di picco Avvolgimento 3000 rpm (Nm)	Coppia di stallo Avvolgimento 6000 rpm (Nm)	Coppia di picco Avvolgimento 6000 rpm (Nm)	Inerzia senza freno J (kg.m ² ·10 ⁻³)
MDC60	1	4	0,9	4	0,0302
MDC70	2,5	11	1,9	7	0,1
MDC100	6,5	15	-	-	0,504

Dati riferiti ad una temperatura ambiente di 40 °C

Versione 400Vac

Taglia motore	Coppia di stallo Avvolgimento 3000 rpm (Nm)	Coppia di picco Avvolgimento 3000 rpm (Nm)	Coppia di stallo Avvolgimento 6000 rpm (Nm)	Coppia di picco Avvolgimento 6000 rpm (Nm)	Inerzia senza freno J (kg.m ² ·10 ⁻³)
MDC60	1	4	0,9	4	0,0302
MDC70	2,6	11	2,2	7	0,1
MDC100*	7,5	26	5,7	15	0,504

* Avvolgimento 5200 rpm

Dati riferiti ad una temperatura ambiente di 40 °C

INTERFACCIA PSI ED ALIMENTATORE PSU**Interfaccia PSI**

Interfaccia tra PSU ed MDC	Interfaccia tra PSU ed MDC alimentatore interno	Potenza Nominale [kW]	Potenza di Picco [kW]
PSI5	PSI5P	5	10
PSI10	PSI10P	10	20
PSI20	PSI20P	20	40

Alimentatore PSU

Alimentatore PSU con chopper di frenatura	Potenza Nominale [kW]	Potenza di Picco [kW]
PSUP10D6USBM00	10	20
PSUP20D6USBM00	20	40
PSUP30D6USBM00	30	60

Reattanza di linea obbligatoria

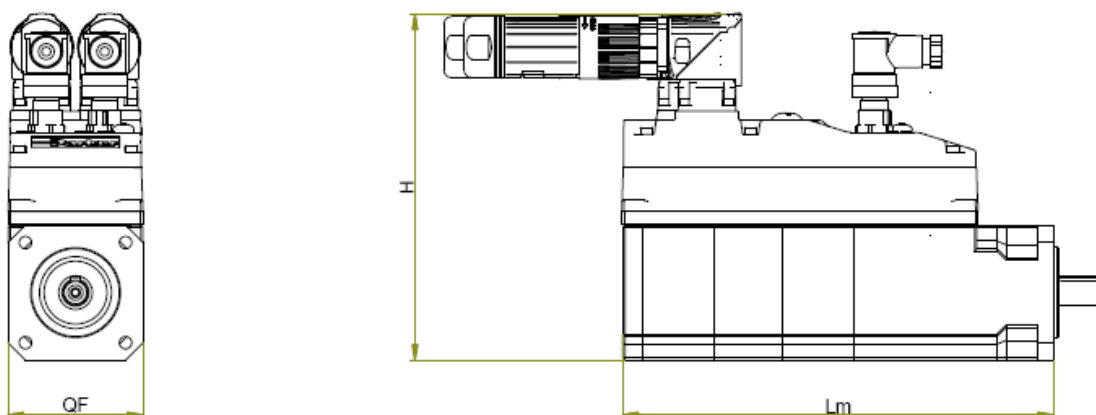

Dimensioni e Pesì MDC

Modello	Lm	H	QF	Peso
MDC60	192	154	60	2,5
MDC70	287	164	70	4,7
MDC100	262	194	100	8,5

Tutte le dimensioni sono espresse in mm. Il peso il kg.

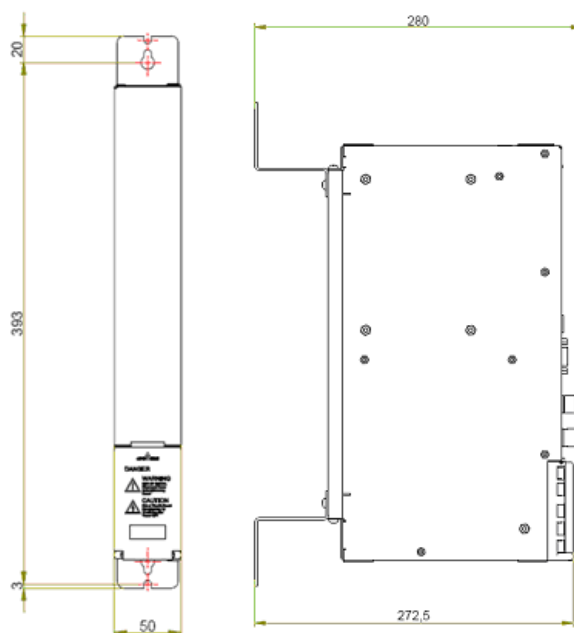

Dimensioni e Pesì PSI PSU

Modello	H	W	D	Peso
PSU10/PSI5-10-20	360/410*	50	270	3,6
PSU20-30	360/410*	100	270	5,4

Tutte le dimensioni sono espresse in mm. Il peso il kg.

* con flange di fissaggio

Struttura codici Serie MDC

MDC	E	A	60	30	5	9	S	H00	F4	M	R	D	64	4
1	2	3	4	5	6	7	8	9	10	11	12	13	14	15

1	Famiglia motori	MDC: Motornet DC con Resolver (integrato)												
2	Encoder	Campo vuoto: resolver E: encoder												
3	Freno	Campo vuoto: senza freno di stazionamento A: Freno di stazionamento a frenatura standard												
4	Taglia motore	60/70/100												
5	Velocità nominale e coppia di stallo	Es. 30=3000rpm 1Nm coppia di stallo Es. 60=6000rpm 0,9Nm coppia di stallo												
6	Flangia	5: Flangia 5 (disponibile per tutti i modelli) 8: Flangia 8 (disponibile per MDC60)												
7	Diametro albero	9/11/14/19/24(mm)												
8	Albero liscio (senza chiavetta)	S												
9	Albero	Campo vuoto: albero standard H00 Albero cavo 00=diametro interno (massimo 12mm) solo per MDC70 e 100 con resolver												
10	Retroazione	Resolver standard TBD: ECN1123 TBD: EQN1135 F4: EQI1130												
11	Inerzia aumentata	M: inerzia aumentata												
12	Safety Torque Off	R: Safety Torque Off												
13	Fieldbus	D: CANopen E: EtherCAT												
14	Grado di protezione	64: IP64 65: IP65												
15	Alimentazione PSU	2: 230V 4: 400V												

Cavo Ibrido cablato per PSI

HYBCA	0100	PSI
1	2	3

1	Cavo ibrido cablato	HYBCA	HYBCA con connettori interfaccia PSI e connettore volante femmina per MDC
2	Lunghezza escluso i connettori A _____ B (nel disegno pag.27)	0100	0100 = 100cm 0110 = 110cm 0120 = 120cm 0130 = 130cm 0140 = 140cm 0150 = 150cm 0160 = 160cm 0170 = 170cm 0180 = 180cm 0190 = 190cm 0200 = 200cm 02.. = ... cm lunghezza massima 1000cm
3	Utilizzo	PSI	Per PSI

Cavo Ibrido cablato per MDC

HYBCA	0030	MDC
1	2	3

1	Cavo ibrido cablato	HYBCA	HYBCA con connettori volanti maschio e femmina per MDC
2	Lunghezza escluso i connettori C _____ D (nel disegno pag. 27)	0030	0030 = 30cm 0040 = 40cm 0050 = 50cm 0060 = 60cm 0070 = 70cm 0080 = 80cm 0090 = 90cm 0100 = 100cm 0110 = 110cm 01.. = ... cm lunghezza massima 1000cm
3	Utilizzo	MDC	Per MDC

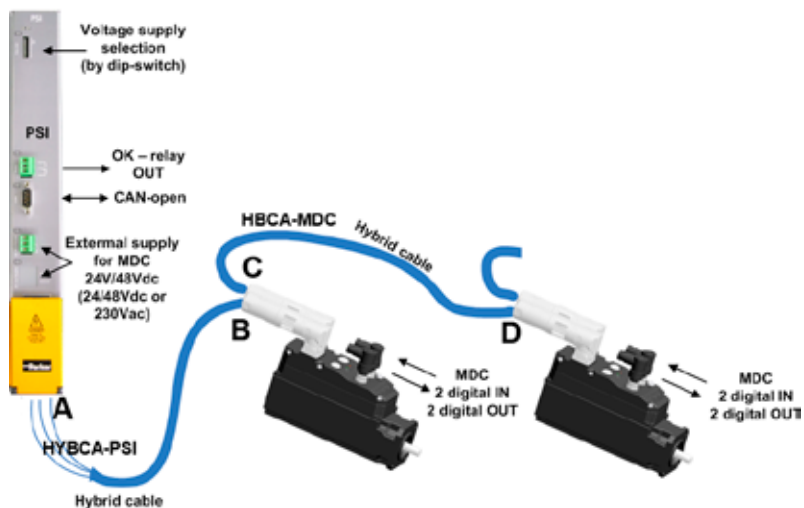

OPZIONE CONNETTORI NON CABLATI

Codice	Descrizione
CONMDCMV	Connettore ibrido maschio volante pezzo singolo non cablato
CONMDCFV	Connettore ibrido femmina volante pezzo singolo non cablato

STANDARD INTERNAZIONALI

Marchiato 